

RKR 53

Barrera fotoeléctrica de reflexión para láminas

es 03-2010/01 50108252-01



Dibujo acotado

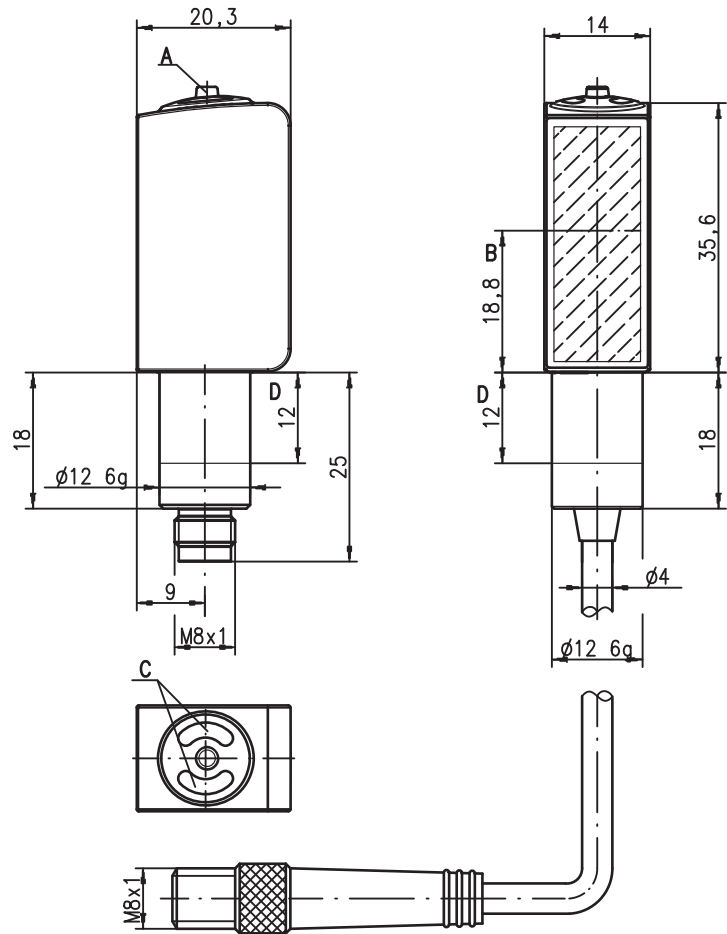

- A Tecla Teach
- B Eje óptico
- C Diodos indicadores
- D Zona de aprisionamiento admisible

0 ... 1,8m
1 kHz
stainless steel 316 L

- Barrera fotoeléctrica de reflexión, óptica de autocolimación con luz roja visible
- Especial para láminas delgadas, muy transparentes con un espesor < 20µm
- Carcasa de acero inoxidable 316L con diseño HIGIÉNICO
- La construcción cerrada de la óptica impide las transmisiones bacteriales
- Probado según ECOLAB y CleanProof+
- Identificación de aparatos sin papel
- Pantalla frontal plástica resistente a los rasguños y hermética a la difusión
- Alta frecuencia de conmutación para la detección de procesos rápidos
- También a emplearse con reflectores de vidrio (TG)
- Ajuste fácil mediante tecla Teach bloqueable o entrada Teach

Conexión eléctrica

Accesorios:

(disponible por separado)

- Cables con conector M8 o M12 (K-D ...)
- Cable para «Food and Beverage»
- Reflectores para la industria alimentaria
- Reflectores para la industria farmacéutica
- Láminas reflectoras
- Piezas de fijación

Conexión por enchufe, de 4 polos (con/sin cable)

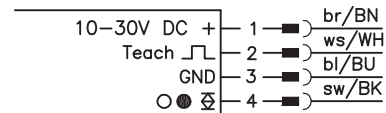

Conexión por enchufe, tripolar

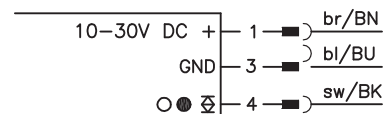

Derechos a modificación reservados • DS_RKR53_6.42_es.fm

Datos técnicos

Datos ópticos

Límite típ. de alcance (TK(S) 100x100) ¹⁾	0 ... 1,8m
Alcance de operación ²⁾	vea tablas
Fuente de luz ³⁾	LED (luz modulada)
Longitud de onda	620nm (luz roja visible)

Respuesta temporal

Frecuencia de conmutación	1000Hz
Tiempo de respuesta	0,5ms
Tiempo de inicialización	≤ 300ms

Datos eléctricos

Tensión de servicio U _B ⁴⁾	10 ... 30VCC (incl. ondulación residual)
Ondulación residual	≤ 15% de U _B
Corriente en vacío	≤ 15mA
Salida de conmutación	.../6.42
	1 salida de conmutación Push-Pull (contrafase)
	pin 4: PNP conmutación en claridad, NPN conmutación en oscuridad
	pin 2: entrada Teach
	conmutable claro/oscuro
	≥ (U _B -2V)/≤ 2V
	máx. 100mA
	ajuste mediante Teach-In

Función	
Tensión de señal high/low	
Corriente de salida	
Alcance	

Indicadores

LED verde	disponible
LED amarillo	haz de luz libre

Datos mecánicos

Carcasa	acero inoxidable AISI 316L, DIN X2CrNiMo17132, W.Nr1.4404
Concepto de carcasa	diseño HIGIÉNICO
Rugosidad de carcasa ⁵⁾	Ra ≤ 2,5
Conector redondo	acero inoxidable AISI 316L, DIN X2CrNiMo17132, W.Nr1.4404
Cubierta de óptica	revestimiento plástico (PMMA), resistente a los rasguños y hermético a la difusión
Manejo	plástico (TPV-PE), hermético a la difusión
Peso	con conector M8: 50g
	con cable 200mm y conector M8: 60g
	conector M8, de 4 o de 3 polos
	cable 0,2m con conector M8 de 4 polos
	por ajuste (vea «Notas»)
	3 Nm (rango admisible: ver dibujo acotado)
Tipo de conexión	
Fijación	
Máx. par de apriete	

Datos ambientales

Temp. ambiental (operación/almacén) ⁶⁾	-30°C ... +70°C / -30°C ... +70°C
Circuito de protección ⁷⁾	2, 3
Clase de protección VDE ⁸⁾	III
Tipo de protección	IP 67, IP 69K ⁹⁾
Test medioambiental según	ECOLAB, CleanProof+
Clase de LED	1 (según EN 60825-1)
Sistema de normas vigentes	IEC 60947-5-2
Homologaciones	UL 508 ⁴⁾
Tolerancia química	probado según ECOLAB y CleanProof+ (ver Notas)

Funciones adicionales

Entrada Teach-In/entrada de activación

Emisor activo/inactivo	≥ 8V/≤ 2V
Retraso de activación/bloqueo	≤ 1ms
Resistencia de entrada	30kΩ

- Límite típ. de alcance: alcance máx. posible sin reserva de funcionamiento
- Alcance de operación: alcance recomendado con reserva de funcionamiento
- Vida media de servicio 100.000h con temperatura ambiental 25°C
- En aplicaciones UL: sólo para el empleo en circuitos de corriente «Class 2» según NEC
- Valor característico de la carcasa de acero inoxidable
- Temperaturas de servicio de +70°C admisibles sólo brevemente (≤ 15 min)
- 2=protección contra polarización inversa, 3=protección contra cortocircuito para todas las salidas de transistor
- Tensión de medición 50V
- Sólo con montaje interior en tubo del conector redondo M8

Uso conforme

Las barreras fotoeléctricas son sensores opto electrónicos para la detección sin contacto de objetos.

Este producto debe ser puesto en funcionamiento únicamente por personal especializado, debiendo utilizarlo conforme al uso prescrito para él. Este sensor no es un sensor de seguridad y no sirve para la protección de personas.

Tablas

Reflectores para alimentos		Alcance de operación
1	TK(S) 100x100	0 ... 1,5m
2	TK 40x60	0 ... 1,0m
3	MTKS 50x50	0 ... 1,0m
4	Lámina 6 50x50	0 ... 0,5m
5	TK 20x40	0 ... 0,5m

1	0	1,5	1,8
2	0	1	1,2
3	0	1	1,2
4	0	0,5	0,7
5	0	0,5	0,6

Reflectores farmac.		Alcance de operación
1	TK(S) 40x60.P	0 ... 0,6m
2	TK BR53	0 ... 0,4m
3	TK(S) 20x40.P	0 ... 0,35m
4	TK(S) 20.P	0 ... 0,25m
5	MTK(S) 14x23.P	0 ... 0,15m
6	TK 10.P	0 ... 0,1m

1	0	0,6	0,7
2	0	0,4	0,5
3	0	0,35	0,42
4	0	0,25	0,3
5	0	0,15	0,18
6	0	0,1	0,12

Alcance de operación [m]
Límite típ. de alcance [m]

TK ... = adhesivo
TKS ... = atornillable
MTKS ... = Micro-Triple, atornillable

Diagramas

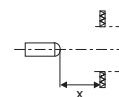
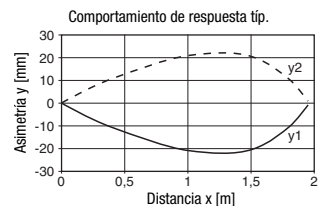

Notas

Encontrará los productos químicos probados al principio de la descripción del producto.

Fijar con tornillo prisionero sólo en la zona indicada. Máx. par de apriete 3Nm.

Indicaciones de pedido

Tabla de selección		Denominación de pedido →		
Equipamiento ↓		RKR 53/6.42-S8 Núm. art. 501.07607	RKR 53/6.42.200-S8 Núm. art. 501.05790	RKR 53/6.42-S8.3 Núm. art. 501.07608
Salida de conmutación	1 salida Push-Pull (contrafase)	●	●	●
Función de conmutación	conmutación en claridad/oscuridad parametrizable	●	●	●
Conexión	conector M8, metal, de 4 polos	●		
	cable 200mm con conector M8, de 4 polos		●	
	conector M8, metal, de 3 polos			●
Ajuste	Teach-In mediante tecla (bloqueable) y entrada Teach ¹⁾	●	●	●
Indicadores	LED verde: disponible	●	●	●
	LED amarillo: salida de conmutación	●	●	●
Detección	láminas con un espesor < 20 µm	●	●	●
	láminas con un espesor > 20 µm	●	●	●
	loteallas (PET y vidrio)	●	●	●

1) Entrada Teach no existe con conector tripolar

Notas generales

- El sensor está ajustado de fábrica para la detección de vidrio coloreado.
Recomendación: sólo realizar el Teach, cuando los objetos deseados no son reconocidos de manera confiable.
- El punto luminoso no debe resplandecer sobre el reflector.
- Emplear preferentemente reflector MTKS 50x50.
- El sensor debe montarse con aprox. 5° de inclinación con respecto al objeto, en caso de tratarse de objetos reflectores.

Ajuste de sensor (Teach) mediante la tecla Teach

- **Antes del Teach:**
¡despejar el recorrido del haz de luz hacia el reflector!
El ajuste del equipo se almacenará de forma insensible a averías. Gracias a ello no será necesaria una nueva parametrización después de una falla/desconexión de la tensión.

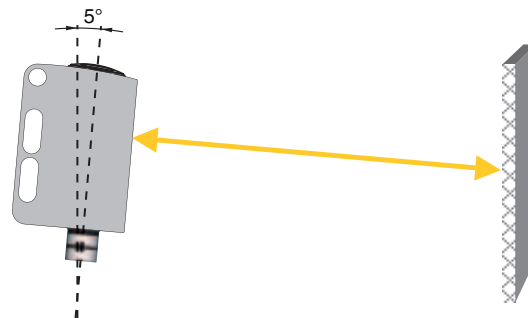

Teach estándar para sensibilidad normal de sensor (botellas estándar)

- Presionar la tecla de Teach hasta que ambos LEDs parpadeen **simultáneamente**.
- Soltar tecla Teach.
- Listo.



Si la señal de recepción del reflector es muy débil, el sensor indica el estado de error mediante un parpadeo rápido y simultáneo de los LEDs verde y amarillo. Sírvase revisar la alineación, alcance y suciedad y realice nuevamente un Teach.

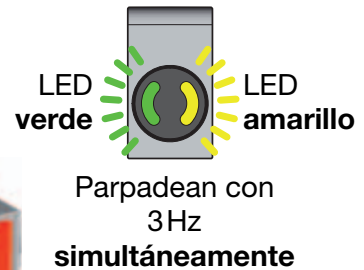
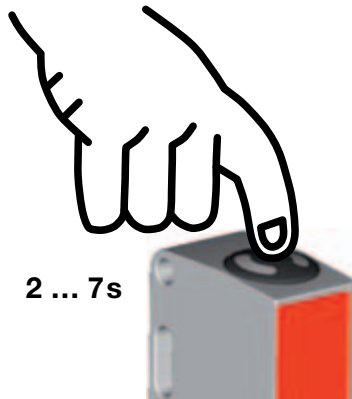

Teach para mayor sensibilidad de sensor (botellas muy transparentes y láminas con un espesor < 20µm)

- Presionar la tecla de Teach hasta que ambos LEDs parpadeen **alternadamente**.
- Soltar tecla Teach.
- Listo.



Si la señal de recepción del reflector es muy débil, el sensor indica el estado de error mediante un parpadeo rápido y simultáneo de los LEDs verde y amarillo. Sírvase revisar la alineación, alcance y suciedad y realice nuevamente un Teach.

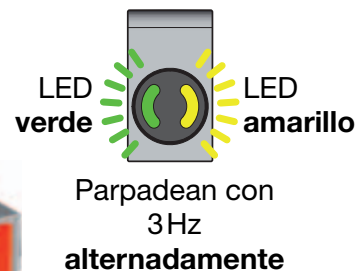
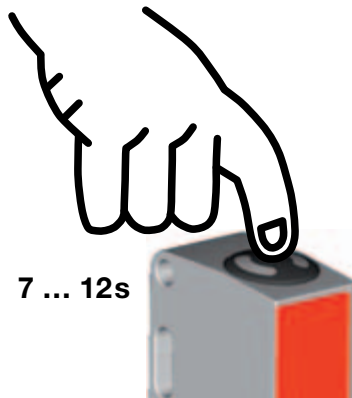

Ajustar propiedades de conmutación de la salida de conmutación – ajuste claro/oscuro

- Presionar la tecla Teach hasta que el LED verde parpadee. El LED amarillo indica el ajuste actual de la salida de conmutación: **ENCENDIDO = conmutación en claridad** **APAGADO = conmutación en oscuridad**
- Mantener presionada la tecla Teach para cambiar las propiedades de conmutación.
- Soltar tecla Teach.
- Listo.

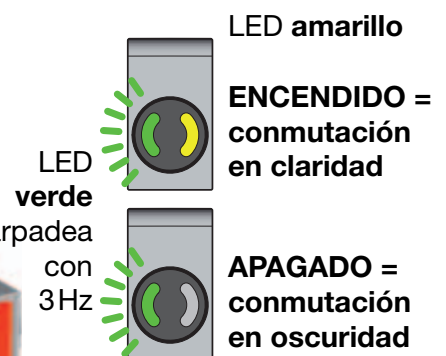
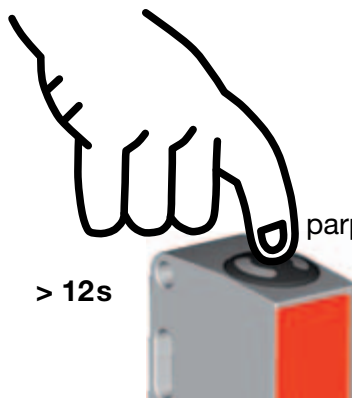

Bloqueo de la tecla Teach mediante la entrada Teach



Una **señal high estática** (≥ 4 ms) en la entrada Teach bloquea en caso necesario la tecla Teach en el equipo, de tal forma que no se puedan efectuar una operación manual (por ejemplo protección contra operación o manipulación errónea).

En caso de que la entrada Teach esté sin conmutar o si tiene una señal low estática, la tecla estará desbloqueada y podrá ser manipulada.

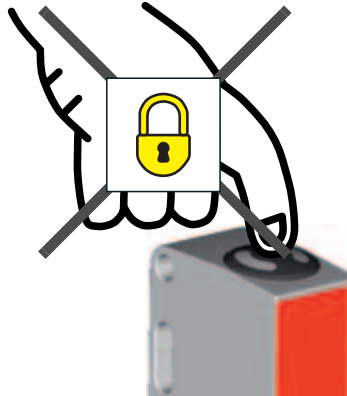

Ajuste de sensor (Teach) mediante la entrada Teach



¡La siguiente descripción vale para lógica de conmutación PNP!

$$U_{\text{Teach low}} \leq 2V$$

$$U_{\text{Teach high}} \geq (U_B - 2V)$$

Antes del Teach: ¡despejar el recorrido del haz de luz hacia el reflector!

El ajuste del equipo se almacenará de forma insensible a averías. Gracias a ello no será necesaria una nueva parametrización después de una falla/desconexión de la tensión.

Teach estándar para sensibilidad normal de sensor (botellas estándar)

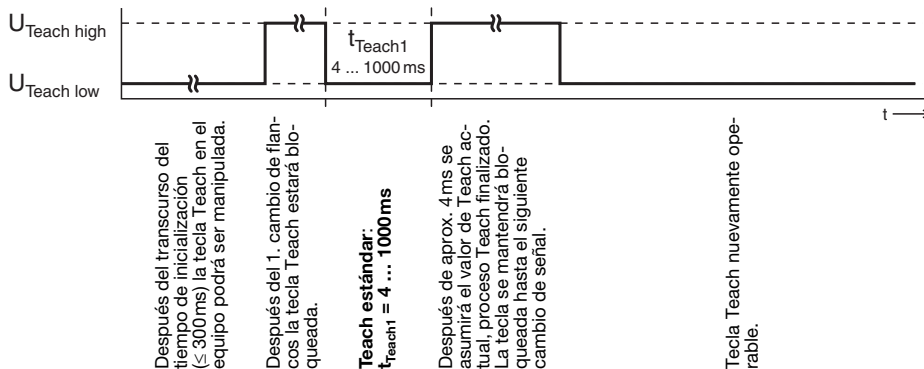

Quick Teach estándar (botellas estándar)

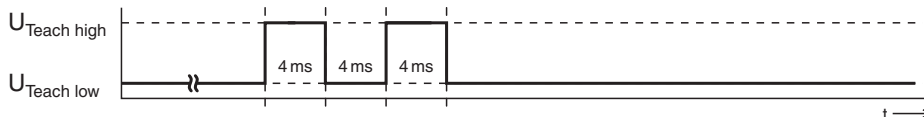

Duración de Teach mas corta en Teach estándar: aprox. 12ms



Si la señal de recepción del reflector es muy débil, el sensor indica el estado de error mediante un parpadeo rápido y simultáneo de los LEDs verde y amarillo. Sírvase revisar la alineación, alcance y suciedad y realice nuevamente un Teach.

Teach para mayor sensibilidad de sensor (botellas muy transparentes y láminas con un espesor < 20µm)

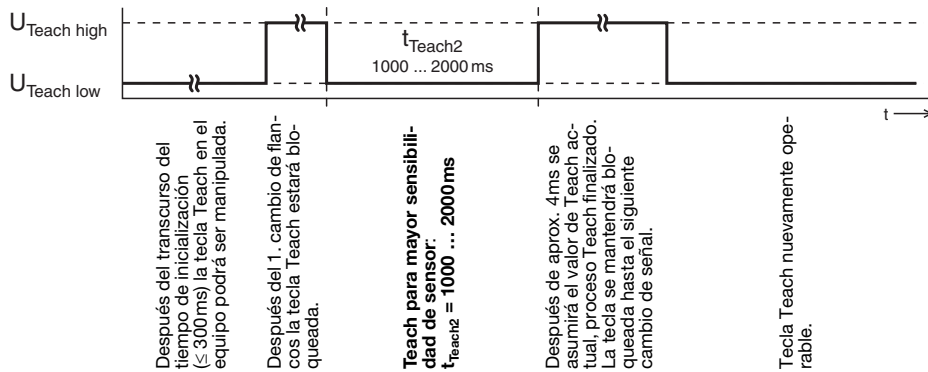

Si la señal de recepción del reflector es muy débil, el sensor indica el estado de error mediante un parpadeo rápido y simultáneo de los LEDs verde y amarillo. Sírvase revisar la alineación, alcance y suciedad y realice nuevamente un Teach.

Ajustar propiedades de conmutación de la salida de conmutación – ajuste claro/oscuro

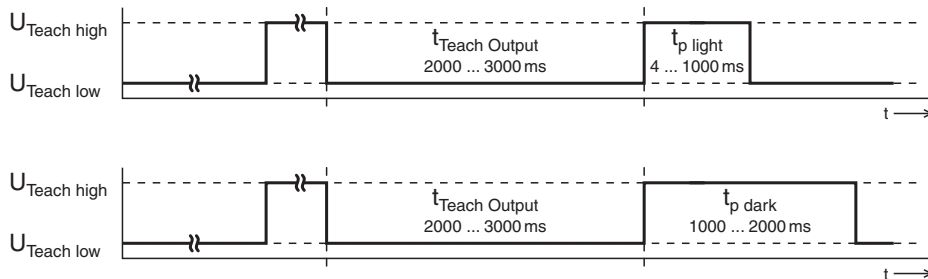

Después del transcurso del tiempo de inicialización (≤ 300ms) la tecla Teach en el equipo podrá ser manipulada.

Después del 1. cambio de flancos la tecla Teach estará bloqueada.

Ajustar propiedades de conmutación de la salida de conmutación.

$t_{Teach Output} = 2000 \dots 3000ms$

Salida de conmutación: conmutación en claridad:
 $t_{p light} = 4 \dots 1000ms$

Salida de conmutación: conmutación en oscuridad:
 $t_{p dark} = 1000 \dots 2000ms$

La tecla se mantendrá bloqueada hasta el siguiente cambio de señal.