



3mm



- Barrera fotoeléctrica óptica bifurcada con un ancho de boca de 3mm para detectar con exactitud etiquetas en material soporte
- Sencillo ajuste de la sensibilidad mediante potenciómetro múltiple u, opcionalmente, mediante función Teach-In
- **NUEVO** – Diseño Slim-line (menor altura del brazo) para montar directamente en el canto del distribuidor
- **NUEVO** – Cabezal de operación desmontable para ajustar cómodamente el potenciómetro sin herramientas
- **NUEVO** – Las dimensiones más pequeñas de todas las barreras fotoeléctricas bifurcadas industriales con una excelente relación precio / calidad

Dibujo acotado

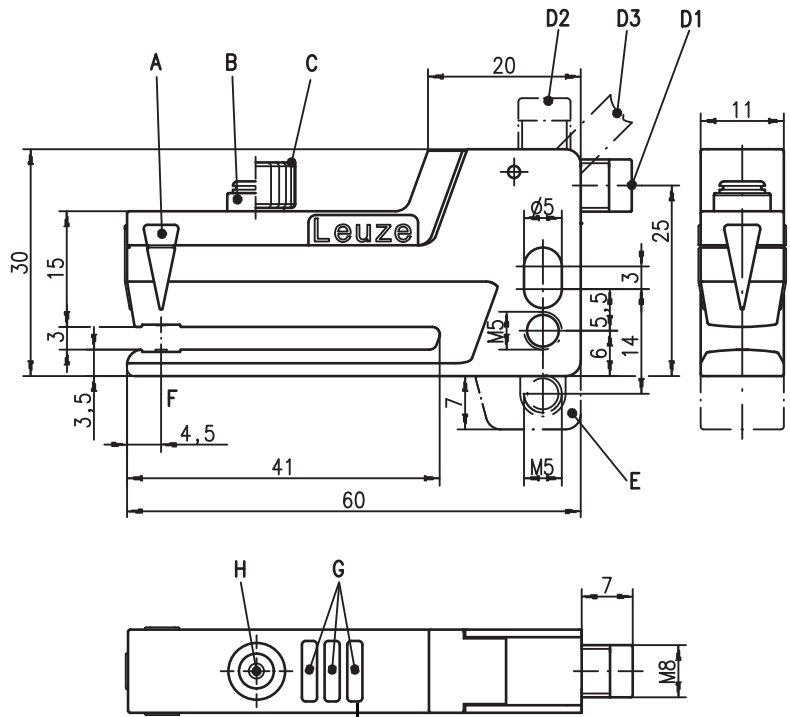

Este LED no tiene función con el GS 61 con potenciómetro

- A Etiqueta en posición centrada
- B Mando
- C Botón moleteado (desmontable)
- D D1: conector horizontal, D2: conector vertical, D3: cable
- E Pieza de fijación BT-GS6X
- F Eje óptico
- G Diodos indicadores
- H Tecla Teach

Conexión eléctrica

Conector de 4 polos

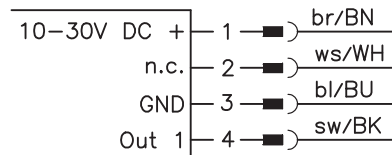

Conector de 3 polos

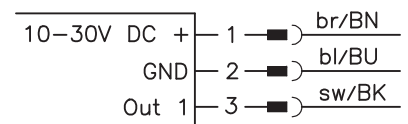

Cable

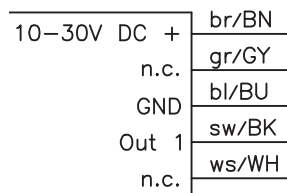

Derechos a modificación reservados • GS_A40es.fm



Solicitada homologación UL



Accesorios:

(disponible por separado)

- Pieza de fijación BT-GS6X (Núm. art. 501 10254)

Datos técnicos

Datos físicos

Ancho de boca	3mm
Profundidad de boca	40mm
Ancho de etiquetas	≥ 2mm
Espacio libre de etiquetas	≥ 2mm
Frecuencia de conmutación	10kHz máx.
Velocidad de la cinta en Teach-In	≤ 20m/min (0,3m/s)
Tiempo de respuesta típ.	≤ 50µs
Exactitud de reiteración	vea diagrama
Tiempo de inicialización	≤ 300ms según IEC 60947-5-2

Datos eléctricos

Tensión de servicio U_B	10 ... 30VCC (incl. ondulación residual)
Ondulación residual	≤ 15% de U_B
Corriente en vacío	≤ 30mA
Salida de conmutación 1) .../6	1 salida de conmutación Push-Pull (contrafase)
señal de conmutación en el espacio libre de etiquetas	pin 4: PNP señal de espacio, NPN señal de etiqueta
.../6D	1 salida de conmutación Push-Pull (contrafase)
señal de conmutación sobre la etiqueta	pin 4: PNP señal de etiqueta, NPN señal de espacio
Tensión de señal high/low	≥ ($U_B - 2V$)/≤ 2V
Corriente de salida	≤ 100mA
Carga capacitiva	≤ 0,2µF ²)

Indicadores

LED verde	disponible
LED verde intermitente	Teach-In en proceso
LED amarillo	señal de conmutación en el espacio libre de etiquetas
LED rojo (sólo con GS 61/... .2...)	error Teach / error funcional

Datos mecánicos

Parte inferior de la carcasa	plástico PC, negra RAL 9005
Parte superior de la carcasa	plástico PC, roja RAL 3000
Óptica	plástico PC
Peso	20g con conector
	70g con cable
Tipo de conexión	conector redondo M8, de 4 polos, o conector redondo M8, de 3 polos, o cable 2m (sección 5 x 0,2mm ²)
	3Nm máx.

Par de apriete tornillos de fijación

Datos ambientales

Temp. ambiental (operación/almacén)	-20°C ... +60°C/-30°C ... +70°C
Circuito de protección ³⁾	1, 2
Clase de protección VDE	III
Tipo de protección	IP 65 con conector redondo montado
Sistema de normas vigentes	IEC 60947-5-2
Homologaciones	UL 508 ⁴⁾

- 1) Las salidas de conmutación Push-Pull (contrafase) no pueden ser conectadas en paralelo
- 2) Máx. capacidad de entrada admisible de un consumidor (conectado en la salida de conmutación) que se puede conmutar sin que se active la limitación de la corriente de cortocircuito.
- 3) 1=protección contra polarización inversa, 2=protección contra cortocircuito para todas las salidas
- 4) En aplicaciones UL: sólo para el empleo en circuitos de corriente «Class 2» según NEC

Indicaciones de pedido

Los sensores aquí enumerados son tipos preferentes; encontrará información actual en www.leuze.com.

	Denominación	Núm. art.
Teach-In	GS61/6.2-S8	501 10108
	GS61/6D.2-S8	501 10109
	GS61/6.2-S8V	501 10763
	GS61/6D.2-S8V	501 10764
	GS61/6.2-S8.3	501 10765
	GS61/6D.2-S8.3	501 10766
	GS61/6.2	501 10767
	GS61/6D.2	501 10768
Potenciómetro	GS61/6-S8	501 10110
	GS61/6D-S8	501 10111
	GS61/6-S8V	501 10112
	GS61/6D-S8V	501 10113
	GS61/6-S8.3	501 10761
	GS61/6D-S8.3	501 10762
	GS61/6	501 10769
	GS61/6D	501 10770

Marcación en el sensor

- Alinear la banda de etiquetas conforme a la marca «Etiqueta en posición centrada».

Diagramas

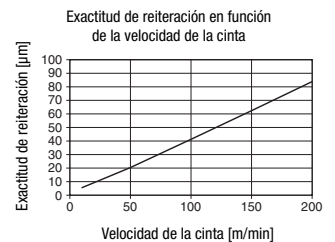

Notas

Uso conforme:

La barrera fotoeléctrica bifurcada es un sensor optoelectrónico para detectar sin contacto etiquetas no transparentes sobre cualquier material soporte. Según el ajuste, la señal de conmutación se emite en el espacio (señal de espacio) entre dos etiquetas sucesivas, o sobre la etiqueta (señal de etiqueta).

Clave de tipo

G	S	/	6	1	/	6	D	.	2	-	S	8	.	3	V
---	---	---	---	---	---	---	---	---	---	---	---	---	---	---	---

Principio de funcionamiento

GS Sensor óptico bifurcado

Serie

61 Serie pequeña con excelente relación precio / calidad

Función de salida

/6 Salida de contrafase: señal PNP en el espacio libre entre etiquetas, señal NPN sobre la etiqueta

/6D Salida de contrafase: señal PNP en la etiqueta, señal NPN el espacio libre entre etiquetas

Ajuste

no procede Ajuste con potenciómetro

.2 Tecla Teach en el equipo

Conexión eléctrica

no procede Equipo con cable, longitud estándar 2000mm, salida de cable a 45°

-S8 Conector redondo M8, de 4 polos, salida de conector horizontal

-S8V Conector redondo M8, de 4 polos, salida de conector vertical

-S8.3 Conector redondo M8, de 3 polos, salida de conector horizontal

-S8V.3 Conector redondo M8, de 3 polos, salida de conector vertical

Ajuste del sensor mediante potenciómetro para GS 61

Nota: en fábrica se inserta un cabezal de operación desmontable sobre el potenciómetro. Así se puede ajustar manualmente la barrera fotoeléctrica en horquilla, sin tener que usar herramientas. Si no se quiere hacer esto, sólo hay que retirar el cabezal de operación; para el ajuste se necesitará entonces un destornillador.

La siguiente descripción rige para una barrera fotoeléctrica en horquilla con señal de conmutación en el espacio libre entre las etiquetas (GS 61/6...). En la versión del equipo con la señal de conmutación sobre la etiqueta (GS 61/6D...) los indicadores LED están invertidos.

Preparación: Quite una o varias etiquetas del material soporte y transporte las etiquetas con la superficie libre hacia el sensor.

- Si el LED amarillo OUT no se activa sobre la superficie libre, aumente la sensibilidad girando el potenciómetro en el sentido horario, hasta que se active el LED amarillo OUT.
- Partiendo de esta posición, gire otra vez el potenciómetro aprox. media vuelta en el sentido horario.
- Desplace ahora la banda de etiquetas para que haya una etiqueta en el sensor.
- Si el ajuste es correcto, ahora deberá apagarse el LED amarillo OUT. En el caso de que el LED siga estando encendido, reduzca la sensibilidad girando en el sentido contrario al horario.
- Listo: si el ajuste es correcto, la indicación cambiará entre espacio y etiqueta.

Vista de planta del sensor con cabezal de operación montado.

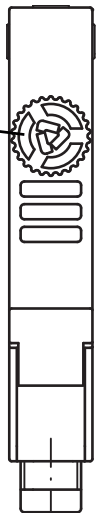

Instrucciones abreviadas para ajustar el sensor con la tecla Teach para GS 61/... .2... (Teach-In)

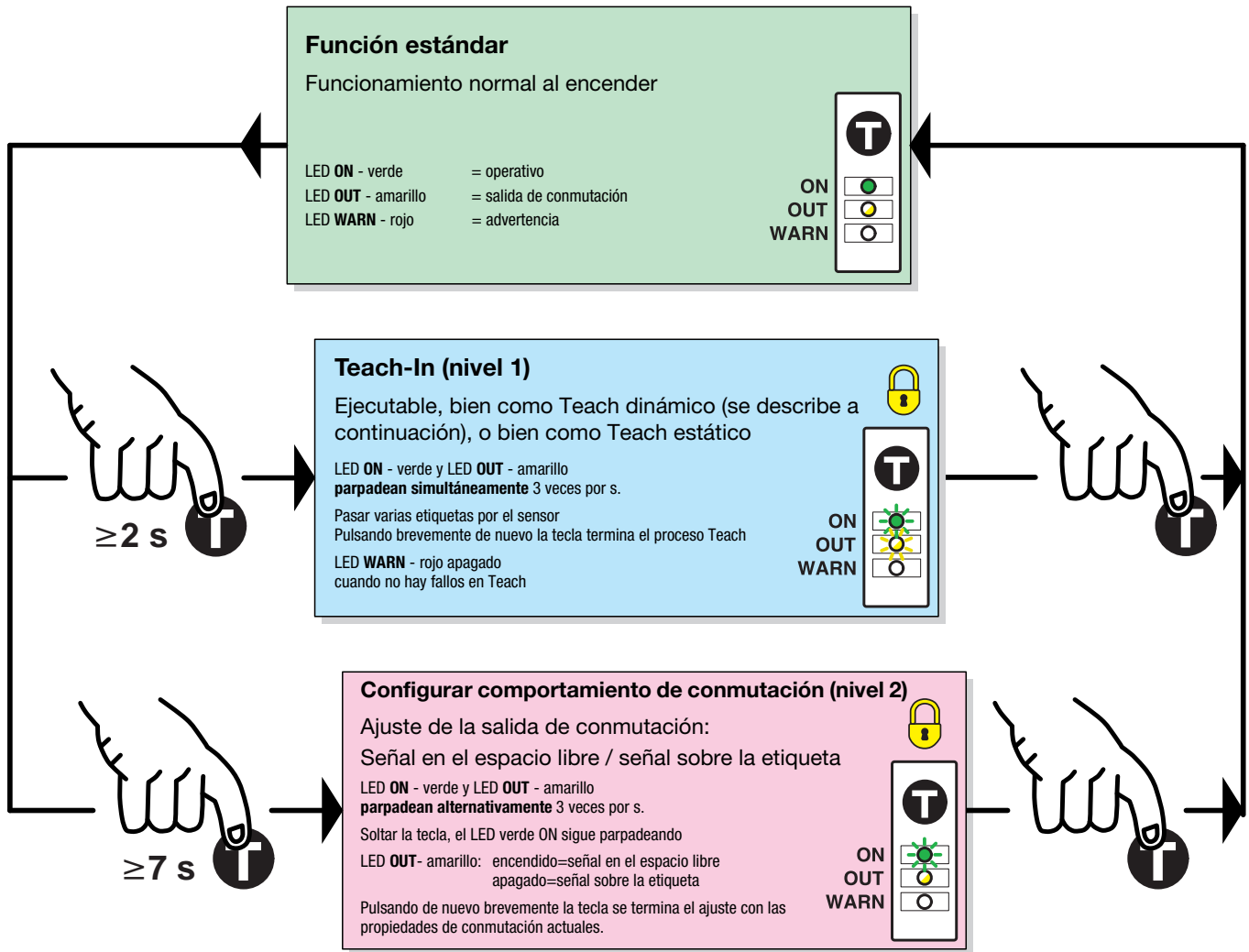

 = Función bloqueable aplicando constantemente U_B en la entrada Teach

Función estándar para GS 61/... .2...

Durante el funcionamiento, el sensor se encuentra siempre en esta función. El sensor detecta con gran precisión y velocidad los espacios libres entre las etiquetas. La indicación la llevan a cabo el LED amarillo y la salida de conmutación.

Indicadores:

LED ON - verde	Encendido constantemente cuando hay tensión de servicio.
LED OUT - amarillo	Indica la señal de conmutación. El LED está encendido cuando el sensor detecta el espacio libre entre etiquetas. La indicación es independiente del ajuste de la salida.
LED WARN - rojo	En un funcionamiento sin fallos esta APAGADO. El LED luce si hay un error Teach.

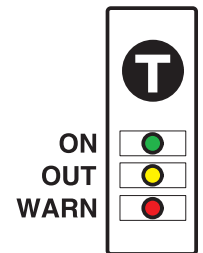

Manejo:

Para manejar el equipo se tiene que pulsar la tecla Teach durante 2 segundos como mínimo. Para proteger contra el manejo involuntario se puede bloquear eléctricamente la tecla.

Ajuste del sensor (Teach-In) vía tecla Teach para GS 61/... .2...

Teach manual con la banda de etiquetas en movimiento (dinámico)

Preparación: colocar la banda de etiquetas en el sensor.

- Pulsar la tecla Teach hasta que el LED verde y el LED amarillo parpadeen **simultáneamente**.
- Soltar tecla Teach.
- Desplazar la banda de etiquetas por el sensor a una velocidad máxima de 20m/min, de modo que por el sensor pasen 3 ... 7 etiquetas como mínimo.
- Pulsando de nuevo brevemente la tecla se termina el proceso Teach y pasa a la función estándar.

Para conseguir puntos de conmutación estables se deben transportar a través del sensor 3 ... 7 espacios libres entre etiquetas.

Si el proceso Teach es defectuoso (p. ej. material de soporte desfavorable), lucirá el LED rojo. Repetir el proceso Teach. Si no se puede eliminar el fallo, el material de las etiquetas no podrá ser detectado con el GS 61/... .2....

Teach manual cuando no se puede desplazar la banda de etiquetas (estático)

Preparación: Quite una o varias etiquetas del material soporte y transporte las etiquetas con la superficie libre hacia el sensor.

- Pulsar la tecla Teach hasta que el LED verde y el LED amarillo parpadeen **simultáneamente**.
- Soltar tecla Teach.
- Pulsando de nuevo brevemente la tecla se termina el proceso Teach y pasa a la función estándar.

Si el proceso Teach es defectuoso (p. ej. material de soporte desfavorable), lucirá el LED rojo. Repetir el proceso Teach. Si no se puede eliminar el fallo, el material de las etiquetas no podrá ser detectado con el GS 61/... .2....

Ajustar la propiedades de conmutación de la salida de conmutación (señal en el espacio libre entre etiquetas/sobre la etiqueta)

- Pulsar la tecla Teach hasta que el LED verde y el LED amarillo parpadeen **alternativamente**.
- Soltar la tecla Teach - el LED verde sigue parpadeando, el LED amarillo cambia lentamente entre encendido y apagado.
- LED amarillo ENCENDIDO = La salida conmuta en el espacio libre entre etiquetas
LED amarillo APAGADO = La salida conmuta sobre la etiqueta.
- Si se vuelve a pulsar la tecla estando el LED ENCENDIDO, el equipo conmuta en el espacio libre entre etiquetas. Para controlar se muestran las propiedades de conmutación mientras está pulsada la tecla. Si se desea que la salida conmuta sobre la etiqueta se deberá pulsar la tecla cuando el LED esté APAGADO.
- Listo.

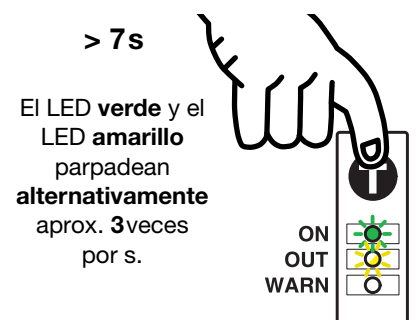
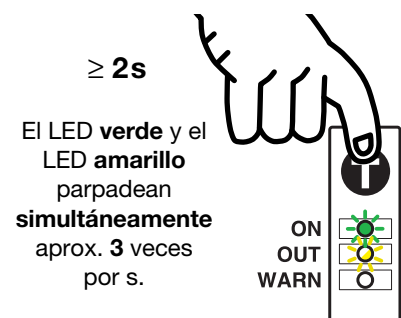
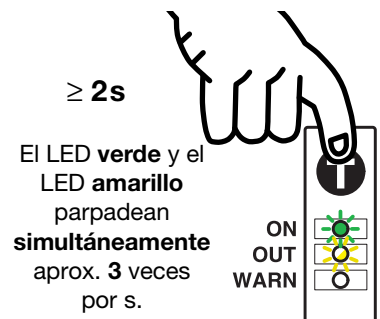

Montaje con pieza de fijación BT-GS6X

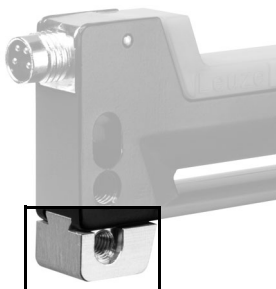

BT-GS6X es necesario si se desea la compatibilidad de la fijación con la barrera fotoeléctrica en horquilla GS 06. En caso de usarla hay que asegurarse de que quede bien fija (apretar tornillo prisionero).

Indicaciones para el mantenimiento

La barrera fotoeléctrica en horquilla GS 61 no requiere casi ningún mantenimiento. No obstante, de vez en cuando, dependiendo de las condiciones ambientales y de los materiales que se utilicen, puede ser necesario limpiar las piezas transparentes en los brazos superior e inferior de la barrera. Para hacerlo, recomendamos usar un paño blando húmedo. Con el fin de proteger la superficie de las piezas transparentes no se deben usar productos de limpieza que contengan disolventes.

Resistencia medioambiental

Los materiales empleados ofrecen una buena resistencia contra lejías y ácidos débiles, así como contra cargas UV. El contacto con disolventes orgánicos sólo es posible bajo determinadas condiciones y brevemente. La resistencia contra los productos químicos y los aceites debe ser comprobada en cada caso específico.