

**ODSL 8**

**Sensores de distancia ópticos láser**

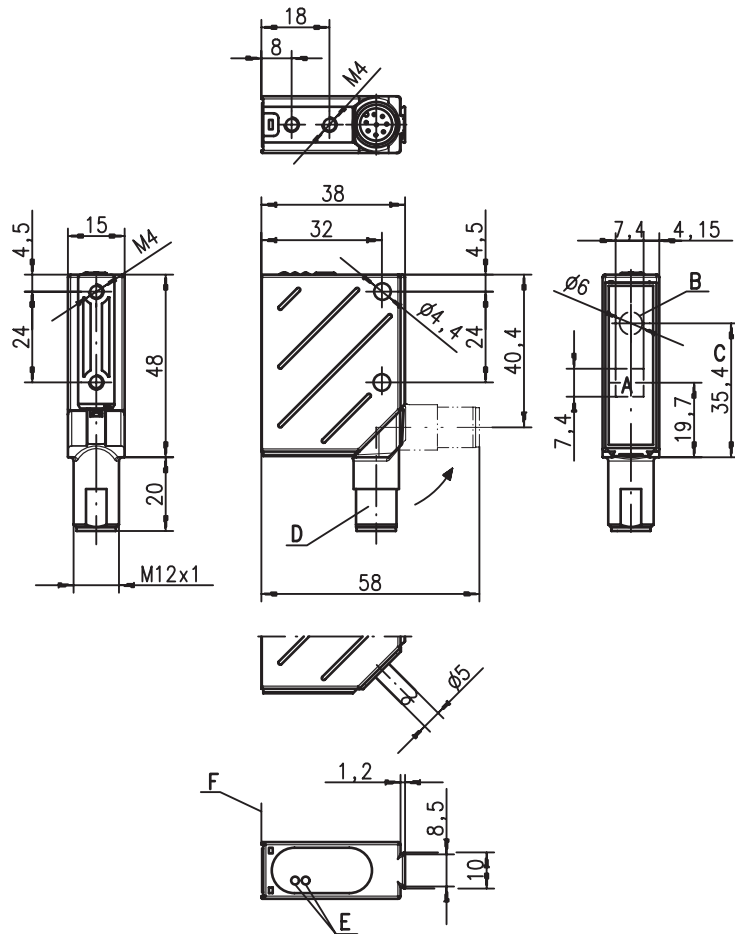

**Dibujo acotado**



- A Receptor
- B Emisor
- C Eje óptico
- D Conector giratorio, giratorio 90°
- E LED amarillo, verde
- F Borde de referencia para la medición (cubierta de cristal)

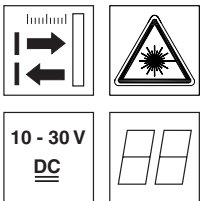

**25 ... 45 mm**

- Información de distancia libre de reflectancia
- Alta insensibilidad a luz externa
- Interfaz digital RS 232 y RS 485
- Rango de medición y modo de medición parametrizables
- Salida de conmutación con función de Teach
- Conector giratorio M12

**Conexión eléctrica**

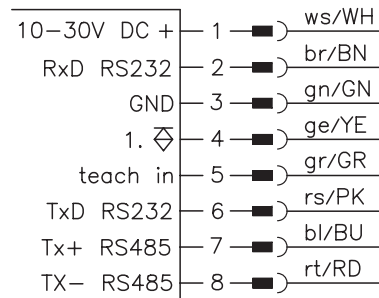

**Accesorios:**

(disponible por separado)

- Sistemas de sujeción
- Cables con conector M12 (K-D ...)
- Software de parametrización
- Protección de manejo

Derechos a modificación reservados • ods\_22es.fm

## Datos técnicos

### Datos ópticos

Rango de medición <sup>1)</sup>	25 ... 45mm
Resolución	0,01 mm
Fuente de luz	láser
Longitud de onda	650nm (luz roja visible)
Punto luminoso	divergente, 1x6mm <sup>2</sup> en 45mm
Indicación de advertencia láser	vea notas

### Límite de errores (con respecto a la distancia de medición)

Precisión absoluta de medición <sup>1)</sup>	0,5 %
Exactitud de reiteración <sup>2)</sup>	0,1 %
Comportamiento b/n (6 ... 90% refl.)	≤ 0,5%

### Respuesta temporal

Tiempo de medición	2 ... 5ms
Tiempo de respuesta	≤ 15ms
Tiempo de inicialización	≤ 300ms

### Datos eléctricos

Tensión de servicio U <sub>B</sub>	10 ... 30VCC (incl. ondulación residual)
Ondulación residual	≤ 15% de U <sub>B</sub>
Corriente en vacío	≤ 50mA
Salida de conmutación	transistor PNP, high-activo
Tensión de señal high/low	≥ (U <sub>B</sub> -2V)/≤ 2V
Salida digital RS 232	9600 Baudios
RS 485	9600baudios, sin terminación
Protocolo de transmisión <sup>3)</sup>	transmisión de 2 byte, flujo de datos continuo

### Indicadores

LED verde	luz permanente	disponible	
	intermitente	perturbación	proceso Teach
	apagado	sin tensión	
LED amarillo	luz permanente	objeto en distancia de medición de Teach	proceso Teach
	intermitente	objeto fuera de la distancia de medición de Teach	
	apagado		

### Datos mecánicos

Carcasa	metálica
Cubierta de óptica	vidrio
Peso	70g
Tipo de conexión	conector redondo M12, de 8 polos, giratorio

### Datos ambientales

Temp. ambiental (operación/almacén)	-20°C ... +50°C/-40°C ... +70°C
Circuito de protección <sup>4)</sup>	1, 2, 3
Clase de protección VDE <sup>5)</sup>	II, aislamiento de protección
Tipo de protección <sup>6)</sup>	IP 67, IP 69K <sup>7)</sup>
Láser clase	2 (según EN 60825-1)
Sistema de normas vigentes	IEC 60947-5-2

- 1) Grado de reflectancia 6% ... 90%, sobre el intervalo completo de temperatura, objeto de medición ≥ 50x50mm<sup>2</sup>
- 2) Mismo objeto, idénticas condiciones ambientales, objeto de medición ≥ 50x50mm<sup>2</sup>
- 3) Protocolo de la transmisión de 2 byte
- 4) 1=protección transitoria, 2=protección contra polarización inversa, 3=protección contra cortocircuito para todas las salidas
- 5) Tensión de medición 250 VCA
- 6) En la posición final del conector giratorio (conector giratorio engatillado)
- 7) Test IP 69K según DIN 40050 parte 9 simulado; las condiciones de limpieza a alta presión sin usar aditivos, ácidos y lejías no forman parte de la comprobación

Valor de medición = 14 Bit

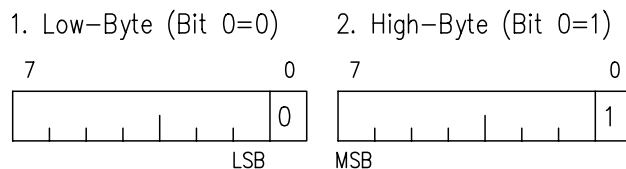

## Indicaciones de pedido

	<b>Denominación</b>	
<b>Con conector M12</b>	ODSL 8/D4-45-S12	501 01884

## Tablas

## Diagramas

## Notas

- **Parametrización vía PC**
  - Aplicar tensión al equipo y aplicar simultáneamente Teach-In (PIN 5) a +24VCC
  - Conectar RS 232 directamente al PC
  - Iniciar el software de parametrización ODS 96, contraseña «ODS\_96»
- **Tiempo de medición** dependiente de la capacidad de reflectancia del objeto de medición y del modo de medición.
- **Proceso Teach:** Colocar objeto de medición a la distancia de medición deseada. Poner por ≥ 2s la entrada Teach a +U<sub>B</sub>. Poner entrada Teach nuevamente a GND, salida de conmutación está registrada.
- **Uso conforme:** Los sensores de distancia láser ODSL 8 son sensores optoelectrónicos para la medición óptica y sin contacto de la distancia a los objetos.

